

COUNTERBALANCE MONITOR ARM

with USB 3.0 Port

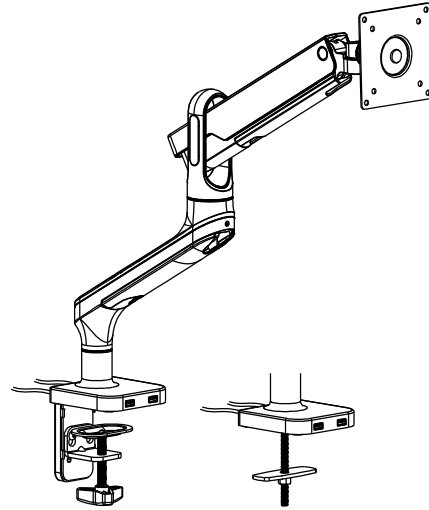

- EN** Read the entire instruction manual before you start installation and assembly. If you have any questions regarding any of the instructions or warnings, please contact your local distributor for assistance.
- CAUTION:** Use with products heavier than the rated weights indicated may result in instability causing possible injury.
 - Please closely follow the assembly instructions. Improper installation may result in damage or serious personal injury.
 - Safety gear and proper tools should only be installed by professionals.
 - Make sure that the supporting surface will safely support the combined weight of the equipment and all attached hardware and components.
 - Use the mounting screws provided and DO NOT OVERTIGHTEN mounting screws.
 - This product contains small items that could be a choking hazard if swallowed. Keep these items away from children.
 - The tag on the underside of the product is intended for indoor use only. Using the product outdoors could lead to product failure and personal injury.
 - IMPORTANT:** Ensure that you are using the correct part for the counterbalance. If any parts are missing or faulty, contact your place of purchase for a replacement.
 - MAINTENANCE:** Check that the product is secure and safe to use at regular intervals (at least every three months).
- DE** Bitte vor Beginn der Montage und Zusammenbau das ganze Handbuch durchlesen. Bitte sich mit dem Händler vor Ort bei Fragen zur Anleitung oder Warnungen in Verbindung setzen.
- VORSICHT:** Bei Verwendung mit Produkten, die das zulässige Gewicht überschreiten, können Schäden oder möglicherweise Verletzungen die Folge sein.
- Halterungen sollen entsprechend den Montageanweisungen angebracht werden. Eine unsachgemäße Montage kann Schäden oder Verletzungen zur Folge haben.
 - Sicherheitsausrüstung und geeignete Werkzeuge verwenden. Die Montage des Produktes sollte nur von Fachleuten durchgeführt werden.
 - Die tragenden Oberflächen sollten das gesamte Gewicht von Geräten und allen zusätzlichen Bauteilen sicher aushalten können.
 - Nur die mitgelieferten Einbauschrauben verwenden. Die Schrauben NICHT ZU FEST ANZIEHEN.
 - Dieses Produkt enthält Kleinteile, die Erstickungsgefahr beim Verschlucken hervorrufen können. Diese Teile von Kindern fernhalten.
 - Dieses Produkt ist für Innenräume vorgesehen. Verwendung des Produktes im Außenbereich kann zu Produktversagen und Schäden führen.
 - WICHTIG:** Vor der Montage bitte alle erhaltenen Bauteile mit den Bauteilelisten abgleichen. Bei beschädigten oder fehlenden Teilen den Händler vor Ort nach Ersatzteilen fragen.
 - WARTUNG:** Die Halterungskomponenten regelmäßig auf Sicherheit und Stabilität prüfen (am besten alle drei Monate).
- FR** Lisez attentivement le guide d'utilisateur avant de commencer l'installation et le montage. Si vous avez des questions concernant les instructions ou les avertissements, veuillez contacter votre distributeur local pour obtenir de l'aide.
- ATTENTION:** L'utilisation de produits plus lourds que les poids nominaux indiqués peut entraîner une instabilité causant des blessures potentielles.
- Les supports doivent être conçus spécifiquement dans les instructions de montage. Une mauvaise installation peut entraîner des dommages ou de graves blessures aux personnes.
 - L'équipement de sécurité et les outils appropriés doivent être utilisés. Ce produit devrait être installé uniquement par des professionnels.
 - Assurez-vous que la surface de soutien supporte le poids combiné de l'équipement et de tous les matériaux et composants associés.
 - Utilisez les vis de montage fournies et NE SÉRREZ PAS TROP les vis de montage.
 - Ce produit contient de petites pièces qui peuvent causer un étouffement si elles sont avalées. Éloignez ces pièces des enfants.
 - Ce produit est prévu uniquement pour une utilisation à l'intérieur. L'utilisation de ce produit à l'extérieur peut entraîner un défilement du produit ou des blessures aux personnes.
 - IMPORTANT:** Avant l'installation, assurez-vous que vous avez reçu toutes les pièces selon la liste de vérification des composants. Si une pièce est manquante ou endommagée, contactez votre distributeur local pour qu'il la remplace.
 - MAINTENANCE:** A intervalles réguliers (au moins tous les trois mois) vérifiez que le support est d'utilisation sûre et fiable.
- RU** Перед началом установки и сборки прочитайте руководство по установке. Если у вас возникли вопросы по поводу инструкции или предостережений, свяжитесь с Вашим местным дистрибутором для получения помощи.
- ВНИМАНИЕ:** Использование продукта, вес которого превышает указанные диапазоны веса, может привести к нестабильности и возможным повреждениям.
- Опоры должны быть установлены, как это показано в прилагаемых инструкциях. Неправильная установка может привести к получению серьезных травм.
 - Необходимо использовать предписанные устройства и специальные инструменты. Продукт должен устанавливаться только профессионалами.
 - Используйте только те инструменты, которые указаны в инструкции. Не затягивайте крепежные болты и шурупы слишком сильно.
 - Этот продукт содержит мелкие детали, которые представляют опасность для подавления, если они проглочены. Удалите детали от детей.
 - Этот продукт предназначен только для использования в помещении. Использование данного продукта на улице может привести к поломке продукта и получению травм.
 - ВАЖНО:** Перед установкой убедитесь, что вы получили все детали согласно списку проверки комплектации. Если какая-либо деталь отсутствует или повреждена, свяжитесь с Вашим местным дистрибутором по вопросу замены.
 - ТЕХНИЧЕСКОЕ ОБСЛУЖИВАНИЕ:** Инструкции регулярно проверять (раз в три месяца), чтобы убедиться в безопасности и его использование было безопасным.
- ES** Lea todo el manual de instrucciones antes de comenzar la instalación y ensamble de la unidad. Si tiene alguna inquietud con respecto a las instrucciones o advertencias, comuníquese con su distribuidor local.
- PRECAUCIÓN:** Usar con productos de mayor peso al indicado en los límites de peso podría ocasionar inestabilidad y posibles heridas personales.
- Los soportes deben instalarse tal como se indica en las instrucciones de ensamble. Una incorrecta instalación podría ocasionar daños y serias heridas personales.
 - Utilice los complementos y equipo de seguridad adecuados. Este producto solo debe ser instalado por profesionales.
 - Asegúrese de que la superficie de fijación soportará de manera segura el peso total del equipo y todos sus componentes y hardware.
 - Utilice los tornillos y el equipo de seguridad adecuados. No apriete los tornillos demasiado fuerte.
 - Este producto contiene piezas pequeñas que representan un riesgo de asfixia. Manténgalas lejos de niños y mascotas.
 - Este producto está diseñado para uso en interiores solamente. Usar este producto en exteriores podría ocasionar fallas y heridas personales.
 - IMPORTANT:** Asegúrese de que ha recibido todas las piezas según la lista de verificación de componentes para la instalación. Si falta alguna de las partes, o está dañada, comuníquese con su distribuidor.
 - MAINTENIMIENTO:** Compruebe periódicamente que el soporte está asegurado y listo para usar (al menos cada tres meses).
- PT** Leia todo o manual de instruções antes de iniciar a instalação e montagem. Se você tiver alguma dúvida sobre qualquer uma das instruções ou avisos, por favor, entre em contato com o seu distribuidor local para assistência.
- ATENÇÃO:** O uso com produtos mais pesados do que os pesos indicados pode resultar em instabilidade, causando possíveis danos.
- Os suportes devem ser instalados como especificado nas instruções de montagem. A instalação incorreta pode causar danos ou sérias lesões pessoais.
 - Equipamentos de segurança e ferramentas adequadas devem ser utilizados. Este produto só deve ser instalado por profissionais.
 - Certifique-se de que a superfície de suporte suportará o peso combinado do equipamento e todos os ferragens e componentes anexados.
 - Use os parafusos e o equipamento de segurança adequados. Não aperte os parafusos com muita força.
 - Este produto contém pequenas peças que podem causar asfixia se ingeridas. Mantenha estas peças longe do alcance de crianças.
 - Este produto é destinado apenas para uso em interiores. Usar este produto em exteriores pode causar falhas no produto e lesões pessoais.
 - IMPORTANT:** Asegure-se de que você recebeu todas as peças, de acordo com a lista de componentes, antes da instalação. Se alguma peça estiver faltando ou defeituosa, contate o seu distribuidor local para substituição.
 - MANUTENÇÃO:** Certifique-se que o suporte seja seguro e protegido para o uso em intervalos regulares (pelo menos a cada três meses).
- AR** قبل البدء في تركيب المنتج، اقرأ دليل المستخدم بالكامل في اللغة التي تتحدث بها في بلدك أو في بلدك. إذا كنت بحاجة إلى المساعدة أثناء تركيب المنتج، فراجع دليل المستخدم أو اتصل بموزع المنتج المحلي للحصول على المساعدة.
- تحذير:** استخدام المنتج مع منتجات أثقل مما هو مذكور في مواصفات المنتج قد يؤدي إلى عدم الاستقرار وإصابة محتملة.
- يجب تثبيت المنتج بالطريقة المحددة في دليل المستخدم. التثبيت غير السليم قد يتسبب في تلف المنتج وإصابة خطيرة.
 - استخدم الأدوات والمواد المناسبة. يجب استخدام الأدوات المناسبة فقط. يجب تجنب الإفراط في تشديد البراغي.
 - يحتوي المنتج على أجزاء صغيرة قد تشكل خطر الاختناق إذا ابتلعها الأطفال. يجب إبعاد هذه الأجزاء عن الأطفال.
 - هذا المنتج مصمم للاستخدام الداخلي فقط. لا ينبغي استخدامه في الأماكن الخارجية، حيث قد يؤدي ذلك إلى تلف المنتج وإصابة خطيرة.
 - مهم:** قبل التركيب، تأكد من أنك قد تلقيت جميع الأجزاء وفقًا لقائمة التحقق من المكونات. إذا كانت هناك أي أجزاء مفصلة أو تالفة، فراجع موزع المنتج المحلي للحصول على استبدال.
 - الصيانة:** تأكد من أن المنتج آمن للاستخدام على فترات منتظمة (على الأقل كل ثلاثة أشهر).
- JA** 設置・使用前に必ず取扱説明書をお読みください。取扱説明書または警告に関するご不明な点がございましたら、お住まいの地域の代理店までお問い合わせください。
- 設置・使用に際して重い製品の使用は、不安定な状態になり損傷を引き起こす恐れがあります。
 - マウントは指定の取扱説明書の指示に従って取り付けください。不適切な取り付けにより、損傷や重大な身体障害を引き起こす恐れがあります。
 - 安全確保および適切な工具の使用に努めてください。本製品は専門知識を要する人が設置を行うべきです。
 - 支保脚が許容範囲を超えてすべての荷重のサポートを確保し、コンポーネントを安全に支えるようにしてください。
 - 提供された取り付けネジを使用し、ネジを締めすぎないようにしてください。
 - 本製品は小さな部品を含むため、誤飲の恐れがあります。小さなお子さんの手の届かない場所に保管してください。
 - 本製品は屋内使用のみを目的としています。本製品を屋外で使用する、製品の不具合や身体障害を導く恐れがあります。
 - 重要:** 設置前に必ず取扱説明書・部品リスト・付属品リストを必ず確認し、部品が揃っていることを確認してください。
 - 部品が揃っていない場合や部品の場合は、交換の要があり、お住まいの地域の代理店までお電話でご確認ください。
 - 保管管理: ブラケットは安全に使用するため、定期的に少なくとも3ヵ月間にはチェックしてください。

EHOFBMSCUB VESA Compatible 75x75 100x100 32" MAX FLAT/CURVED 4-9kg / 8.8lb+ RATED

5

6

To properly balance the arm with monitors mounted, adjust the spring tension using the supplied Allen Key as follows:

First, position and firmly hold the arm horizontally as shown. Ask for assistance should you require it.

If the arm rises, turn the adjustment screw counter-clockwise until it stays in a horizontal position.

If the arm drops, turn the adjustment screw clockwise until it stays in a horizontal position.

CAUTION:

- Do not over tighten the screws.
- To prevent damage to the Tension Indicator, never allow the Red Indicator Line move beyond the "0" and "1" found on the Left and Right Side of the display window.

To avoid damage to monitors or mount, always keep the arm in a horizontal position while making adjustments. Again, ask for assistance if required.

7

8

Note: If the display does not stop at your desired position, tighten the screws as shown.

Note: If the display does not stop at your desired position, tighten the screw as shown.

CAUTION:

- Do not over tighten the screws.
- To prevent damage to the Tension Indicator, never allow the Red Indicator Line move beyond the "0" and "1" found on the Left and Right Side of the display window.

